

Чертеж до фрезеровки

Изделие после фрезеровки

На чертеже

Вид сверху

В разрезе

Выборка сплошная

глубина 5 мм

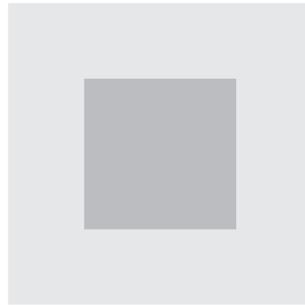
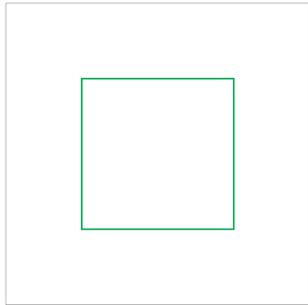

Выборка от линии до линии

глубина 5 мм

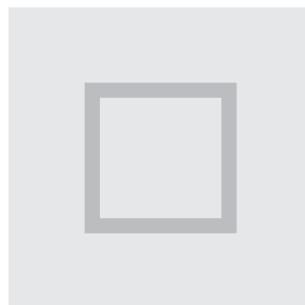
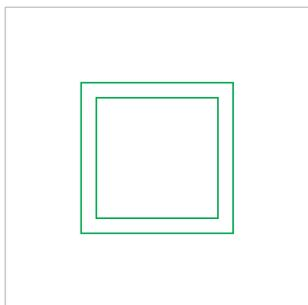

Выборка по линии

*Фреза всегда проходит по центру линии!

глубина 5мм
фреза d10мм

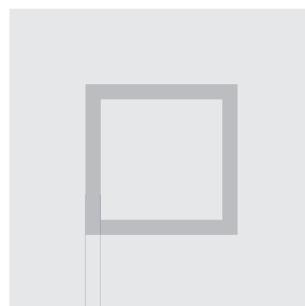
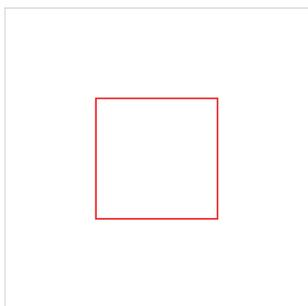

10,00 мм



Выборка в несколько уровней №1

глубина 10 мм
глубина 5 мм

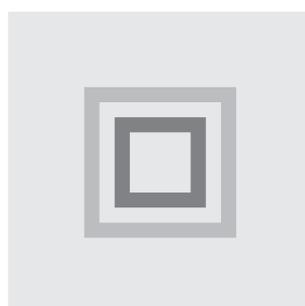
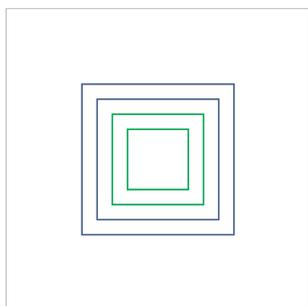

Выборка в несколько уровней №2

глубина 5 мм
глубина 10 мм

*«Выборка в 2 уровня с общей стороной»
В этом случае рекомендуется в менее глубокой выборке сделать расширение на 2мм в сторону более глубокой, во избежание дополнительных сколов на материале.

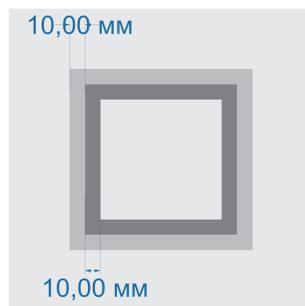
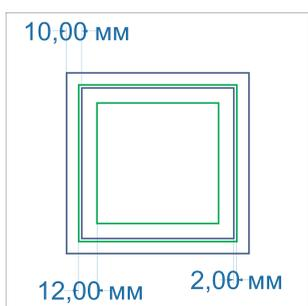

10,00 мм

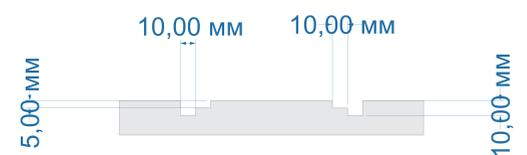

*Желтым цветом обозначаются линии снятия фаски ✓ ✓